

Manuel de l' utilisateur

QK4838GA Utilitaire électrique
Manuel de l'utilisateur du véhicule

KANDI
COWBOY

Dual Motors | EPS

QK4838GA

PRÉFACE

Veuillez lire attentivement ce manuel d'utilisation avant de l'utiliser!
Et utilisez-le sous la supervision de professionnels!
Utilisation limitée aux sites non routiers ou non routiers!

Merci d'avoir choisi Kandi Golf Carts.

1. Ce manuel de l'utilisateur fournit au conducteur des informations sur les instructions d'utilisation en toute sécurité, l'entretien et la maintenance.
2. La bonne compréhension de ce manuel, le respect de toutes les instructions et l'assimilation des connaissances nécessaires qu'il contient vous permettront d'avoir une conduite heureuse, intéressante et sûre.
3. Pour les questions relatives à la conduite et à l'entretien de Golf Cart, veuillez contacter votre revendeur ou le fabricant.

Avis aux utilisateurs!

Les mineurs de moins de 16 ans ne sont pas autorisés à conduire Golf Carts! Toutes les personnes n'ont pas la force, l'âge, les compétences et le jugement nécessaires pour conduire Golf Carts.

Golf Carts ne sont pas des jouets et leur conduite est dangereuse. Golf Carts sont différentes des autres véhicules, tels que les motos et les voitures. Même lors de la conduite quotidienne, les virages et le franchissement d'obstacles peuvent entraîner un accident ou un renversement.

Lisez ce manuel d'utilisation ou d'exploitation!

1. Les propriétaires et tous les conducteurs de Golf Carts doivent lire attentivement ce manuel du début à la fin.
2. Personne n'est autorisé à conduire ce Golf Carts sans avoir lu et compris le manuel d'utilisation.
3. Ce manuel fait partie intégrante des Golf Carts. Lorsque le véhicule utilitaire est vendu, ce manuel est livré en même temps.

Ce manuel met l'accent sur des informations particulièrement importantes. Veuillez noter les points suivants:



Il s'agit d'un signe d'avertissement, qui signifie attention! Restez vigilant! Il s'agit de votre sécurité.

Pour souligner des informations importantes en matière de sécurité, les mots accompagnés d'un signe "AVERTISSEMENT" ont une définition particulière :



Avertissement!

Il indique un danger potentiel qui pourrait entraîner des BLESSURES GRAVES ou la MORT du conducteur/de la personne se trouvant à proximité et du personnel chargé de l'entretien et de l'inspection des Golf Carts.

Pour mettre l'accent sur des informations importantes en matière de sécurité, les mots accompagnés d'un signe "ATTENTION" ont une définition particulière :

Attention:

Il indique les informations essentielles pour faciliter la maintenance ou la faire mieux comprendre.

Les informations sur le produit recueillies et publiées dans ce manuel sont les plus récentes au moment de la publication. Cependant, en raison de l'amélioration continue du produit et d'autres changements, il peut y avoir des incohérences entre votre Golf Cart et ce manuel. Nous nous réservons le droit de modifier le produit à tout moment et sans préavis, et n'avons aucune obligation d'apporter les mêmes modifications ou des modifications similaires aux véhicules précédemment fabriqués ou vendus.

TABLE DES MATIÈRES

ÉTIQUETTES DE SÉCURITÉ IMPORTANTES.....	4
Étiquettes d'avertissement sur les voitures.....	4
SÉCURITÉ.....	7
DESCRIPTION DES COMPOSANTS POSITION.....	8
Affichage de la puissance.....	8
Démarrage et arrêt du moteur.....	8
Interrupteur de phare.....	8
Interrupteur de tige télescopique.....	8
Interrupteur de changement de vitesse.....	9
Bouton d'avertisseur sonore.....	9
Port de charge.....	9
Boîte de rangement avant.....	10
Pare-brise avant ouvert.....	10
Réglage du volant.....	11
FONCTION DE RÉTRACTION DU VÉHICULE.....	12
Démontage du toit.....	12
Retirer le volant.....	12
Réduire le corps.....	12
Fonction de basculement du pare-brise avant.....	13
Front windshield flip back function.....	13
Fonction de basculement vers l'avant du montant arrière du toit.....	14
Basculement du dossier de siège.....	14
Pédale arrière rabattable.....	15
Extension du véhicule.....	15
CONTRÔLER AVANT DE CONDUIRE.....	18
CONDUIRE GOLF CARTS.....	19
CHARGE.....	20
PARAMÈTRES TECHNIQUES.....	22
PLAQUE SIGNALÉTIQUE DU VÉHICULE.....	23

ÉTIQUETTES DE SÉCURITÉ IMPORTANTES

Étiquettes d'avertissement sur les voitures

⚠️ AVERTISSEMENT

Une utilisation incorrecte peut entraîner des BLESSURES graves ou la MORT. Veuillez lire et comprendre entièrement ces instructions avant d'utiliser votre golf cart.

- Attachez les ceintures de sécurité.
- Porter des casques et des équipements de protection appropriés.
- Ne pas conduire le véhicule après avoir consommé de l'alcool ou des drogues.
- Ne pas surcharger (charge maximale: 180 kg).
- Lorsque vous conduisez, gardez votre corps à l'intérieur du véhicule. Lorsque le véhicule est en mouvement, restez assis et tenez-vous bien.
- Conduisez prudemment pour éviter de perdre le contrôle et de vous retourner.
- Utiliser le véhicule correctement pour éviter les blessures, éviter les mouvements brusques, les dérapages et les coups de queue.
- Ralentissez avant de prendre un virage.
- Conduisez toujours lentement sur ou sous une pente.
- Veillez à être attentif à la route et à la planifier, vous pouvez sentir le véhicule s'incliner ou rouler afin de réduire le risque de blessure.
- Interdit sur les voies publiques et les trottoirs (sauf s'ils sont désignés comme accès aux véhicules tout-terrain) – risque de collision avec les voitures et les camions.
- Veuillez respecter le code de la route local et faire preuve de courtoisie envers les piétons.

(Localiser et) Lire (le manuel du propriétaire)
Suivez toutes les instructions et tous les avertissements
Renvoi à d'autres sources d'information sur la sécurité)



NE PAS UTILISER LES ÉQUIPEMENTS DE PROTECTION APPROPRÉS



NE PAS UTILISER SUR LES ROUTES PUBLIQUES OU LES TROTTOIRS



NE PAS CONDUIRE APRÈS AVOIR BU OU PRIS DES DROGUES

Avertissement

L'utilisation incorrecte des Golf Carts peut entraîner des blessures graves, voire mortelles:

- Avant de conduire, veuillez lire le "Manuel de l'utilisateur".
- Veuillez porter un équipement de protection lorsque vous conduisez.
- Ne pas dépasser la limite de vitesse.
- Utilisation hors route uniquement.
- Ne pas conduire après avoir bu ou pris des médicaments.
- Ne pas surcharger la conduite (capacité de charge de 180Kg).

⚠️ AVERTISSEMENT



L'utilisation de cet UTV par des personnes âgées de moins de 16 ans augmente les risques de blessures graves ou mortelles. N'utilisez JAMAIS ce véhicule si vous avez moins de 16 ans.

Avertissement

- Conduire cette voiture si vous avez moins de 16 ans augmente les risques de blessures graves ou de décès.
- Ne conduisez jamais cette voiture si vous avez moins de 16 ans.

⚠️ AVERTISSEMENT

- Appuyez sur le bouton d'étirement pour vous assurer que le véhicule atteint sa longueur maximale, puis insérez la goupille de sécurité avant de conduire. L'utilisation de la goupille de sécurité est illustrée dans le schéma.
- La fonction rétractable n'est pas autorisée pendant la conduite.
- Lorsque le véhicule est équipé d'un toit ouvrant, la fonction rétractable n'est pas autorisée.

Avertissement

- Avant de prendre la route, assurez-vous que la tige de poussée de la carrosserie a été poussée à sa valeur maximale et que le boulon de limitation a été inséré en place.
- Ne pas toucher le bouton de commande de la barre de poussée pendant la conduite.

⚠ AVERTISSEMENT

Lors du démontage du plafond et du basculement du mât supérieur, veuillez noter que le mât avant tombera en arrière et que le mât arrière basculera vers l'avant. Faites attention.

Avertissement

Attachez la ceinture de sécurité avant de conduire ou de vous asseoir!

⚠ AVERTISSEMENT

Maintenez toujours la pression des pneus dans la plage spécifiée.

• Pression des pneus:

Roue avant: 10 ± 0.4 psi (69 ± 2.8 kPa)

Roue arrière: 10 ± 0.4 psi (69 ± 2.8 kPa)

Avertissement

Une mauvaise pression des pneus ou une surcharge peut entraîner une perte de contrôle. La perte de contrôle peut entraîner des blessures graves, voire mortelles. Pression de service des pneus: réglée lorsque le pneu est froid.

- Pression nominale des pneus: $10 \text{ psi} \pm 0,4$ ($69 \pm 2,8$ kPa).
- Ne jamais régler la pression des pneus en dessous de la valeur minimale.
- Le pneu peut se détacher de la jante.

⚠ AVERTISSEMENT

Desserrez le frein à main avant de prendre la route!

Avertissement

Desserrez le frein à main avant la conduite.

⚠ AVERTISSEMENT

- Avant de charger, assurez-vous que l'interrupteur est en position "off" et que le frein est en position "on".
- Rechargez la batterie après l'avoir utilisée à temps.
- Arrêtez la période de charge lorsque le voyant de charge devient vert.
- La charge ne doit pas dépasser 10 heures.
- Chargez la batterie au moins une fois par mois.
- Chargez uniquement avec le chargeur fourni.

Avertissement

Assurez-vous que le véhicule est éteint avant de le recharger.

- Veuillez recharger l'appareil en temps voulu après l'avoir utilisé.
- Veuillez arrêter la charge une fois que le voyant devient vert.
- Do not charge for more than ten hours.
- Ne pas charger pendant plus de dix heures.
- Assurez-vous que le véhicule est éteint avant de le recharger.
- Veillez à le recharger au moins une fois par mois.
- N'utilisez que le chargeur fourni par notre société pour la recharge.

USER
MANUAL

SÉCURITÉ

1. Avant de démarrer le véhicule pour la première fois, vous devez lire et comprendre le manuel de l'utilisateur et les étiquettes d'avertissement pertinentes.
2. Ne modifiez pas ce Golf Carts de quelque manière que ce soit, ce qui pourrait rendre le véhicule dangereux ou enfreindre la loi.
3. Les mineurs de moins de 16 ans ne sont pas autorisés à conduire Golf Carts.
4. Le conducteur doit porter un casque de moto avec certificat de sécurité, des lunettes de protection, des gants, une chemise à manches longues et un pantalon long avant de conduire Golf Carts.
5. Golf Carts est conçu pour un conducteur et un passager, et il n'est pas permis de conduire au-delà de la capacité.
6. Les ceintures de sécurité doivent être portées correctement et il faut s'assurer que le conducteur et le passager attachent leur ceinture avant de démarrer Golf Carts.
7. Utilisation hors route uniquement.
8. Faites attention aux changements de terrain lorsque vous conduisez un chariot de golf. Conduisez lentement sur un terrain non familier et soyez vigilant, sinon des accidents peuvent se produire.
9. Ne pas consommer de drogues ou d'alcool avant ou pendant la conduite des Golf Carts.
10. Veuillez lire attentivement les procédures de contrôle préalable de ce manuel avant de prendre la route.
11. Garder les mains, les bras, les jambes et les pieds à l'intérieur du véhicule utilitaire électrique à tout moment.
12. Ne conduisez pas Golf Cart dans une eau d'une profondeur supérieure à 20 cm (8 pouces). Ne conduisez pas dans de l'eau qui coule rapidement. L'eau peut affecter les performances de freinage des Golf Carts. Après avoir traversé l'eau, vérifiez si les performances de freinage sont normales.

DESCRIPTION DES COMPOSANTS POSITION



Affichage de la puissance Interrupteur de phare
Affichage de la puissance Interrupteur de phare
Interrupteur de tige
téléscopique

1. Affichage de la puissance

L'affichage du niveau de la batterie est situé sur le tableau de bord, près du volant. Lorsque le niveau de la batterie est inférieur à 20 %, veuillez la recharger en temps voulu.

2. Démarrage et arrêt du moteur

Appuyer sur cet interrupteur. L'ensemble du véhicule est mis sous tension. Si vous appuyez à nouveau une fois sur le bouton, l'ensemble du véhicule est mis hors tension et le véhicule ne peut pas rouler.

3. Interrupteur de phare

L'interrupteur est situé sous le porte-gobelet.

- ① Appuyer sur l'extrémité supérieure de l'interrupteur pour allumer les phares.
- ② Appuyer sur la partie inférieure de l'interrupteur, les phares ne s'allument pas.

4. Interrupteur de tige télescopique

L'interrupteur est situé sous le porte-gobelet.

- ① Ouvrir le couvercle de protection, appuyez sur l'extrémité supérieure de l'interrupteur et la tige télescopique se déploie.
- ② Appuyer sur l'extrémité inférieure de l'interrupteur pour rétracter la tige télescopique.



5. Interrupteur de changement de vitesse

Cet interrupteur est situé sur la plate-forme en saillie sous le siège.

- ①. Le commutateur en position centrale est au point mort ("N"), et lors du stationnement, le commutateur de vitesse doit être en position centrale.
- ②. Appuyer sur l'extrémité avant du commutateur ("D") pour passer en marche avant, et le véhicule sera en marche avant.
- ③. Appuyer sur l'extrémité arrière du commutateur ("R") pour passer la marche arrière, et le véhicule sera en marche arrière.



6. Bouton d'avertisseur sonore

Ce bouton est situé à l'intérieur du logo du volant, appuyer dessus pour faire retentir le klaxon électrique.



7. Port de charge

Lorsque la charge est nécessaire, déplacer la languette de verrouillage du couvercle du port de charge pour exposer le port de charge.

Attention:

Lors du chargement, veuillez d'abord connecter une extrémité du chargeur au port de chargement du golf cart, puis brancher l'autre extrémité du chargeur dans la prise de courant. Après la charge, débranchez d'abord l'extrémité branchée sur la prise de courant, puis l'extrémité branchée sur le port de charge du golf cart.



8. Boîte de rangement avant

L'avant de la voiture est équipé d'un coffre de rangement avant. Insérer la clé intégrée, tournez-la de 90 degrés vers la gauche, tirer l'anneau de traction vers le haut, et déverrouiller le couvercle du coffre de rangement à l'arrière de la voiture.

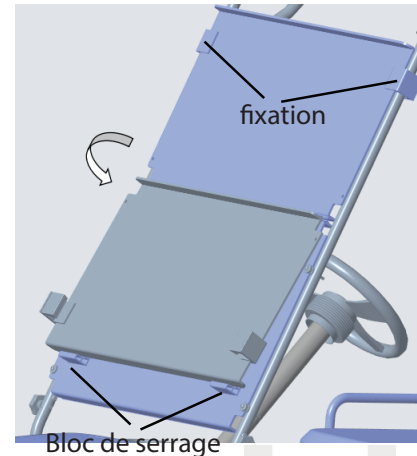

9. Pare-brise avant ouvert

Ouvrir le bloc de fixation supérieur du pare-brise avant, basculer la moitié supérieure du pare-brise avant vers le bas et clipsez-la dans le bloc de fixation.

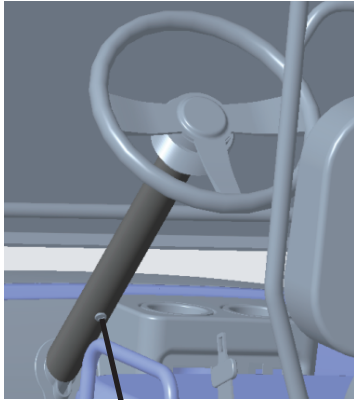

Ecrou de réglage

10. Réglage du volant

Desserrer l'écrou de réglage pour rétracter le volant vers le haut et vers le bas. Après avoir atteint une position plus appropriée, serrez l'écrou de réglage.

Retirer l'écrou de réglage, débrancher l'interface de dégagement rapide du câble du klaxon et tirer le volant vers le haut pour obtenir la fonction de dégagement rapide du volant.

Attention:

Avant de conduire le golf cart, assurez-vous que le volant est dans la position appropriée. Il n'est jamais permis d'ajuster la position du volant pendant la conduite, ce qui peut entraîner un risque de perte de contrôle du véhicule.

FONCTION DE RÉTRACTION DU VÉHICULE

Description fonctionnelle du rétrécissement du véhicule

1. Démontage du toit

- Ouvert Blocage rapide;
- Démontage du toit;
- Placer le toit dans un endroit approprié.



2. Retirer le volant

- Déchirer la housse de protection sur le manche du volant;
- Retirer les boulons du support du volant;
- Débrancher l'interface de déconnexion rapide du câble de l'enceinte;
- Tirez le volant vers le haut ;
- Placer le volant démonté dans un endroit approprié.



Interface de dégagement rapide du câble de corne

USER
MANUAL

3. Réduire le corps

- Basculer le siège vers l'avant, tourner la poignée de verrouillage à 90° vers la gauche, soulever le verrou de 30 à 40 mm, tourner la poignée de verrouillage à 90° vers la droite, relâcher la poignée de verrouillage, assurez-vous que le verrou est au-dessus de la limite, et le siège est rétabli.
- Appuyer sur le bouton d'abaissement de l'interrupteur à poussoir; après la rétraction en place, ramener l'interrupteur à poussoir en position médiane.
- Après la rétraction en place, ramener le commutateur de la barre de poussée en position médiane.

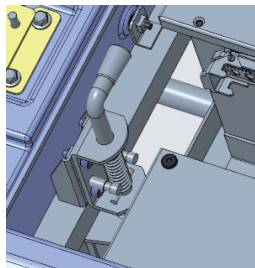
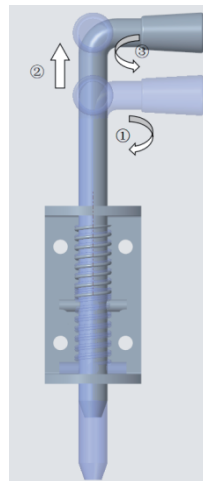

4. Fonction de basculement du pare-brise avant

- Retirer les boulons de plancher tordus à la main des deux côtés.
- Retirer les boulons de plancher tordus à la main des deux côtés.
- Attention: Retourner l'ensemble du pare-brise avant vers l'arrière.

Attention:

Veillez à ce que le volant soit retiré avant de le retourner.

Boulons torsadés à la main

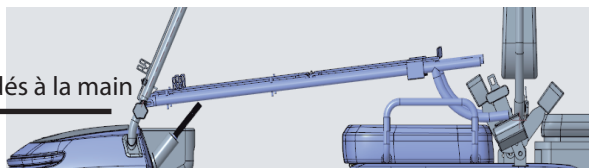

5. Fonction de basculement vers l'avant du montant arrière du toit

- Retirer les boulons serrés à la main.
- Basculer le montant arrière du toit vers l'avant.

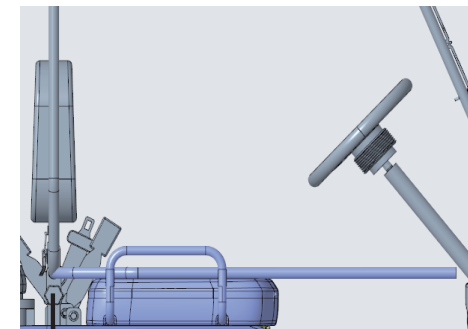

Boulons torsadés à la main

6. Basculement du dossier de siège

- Relâcher la boucle à dégagement rapide.
- Tirer le dossier du siège vers le haut jusqu'à ce qu'il puisse être basculé vers l'avant.
- Basculer le siège vers l'avant.

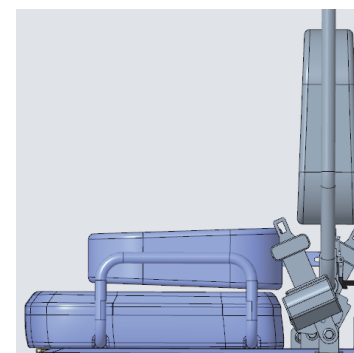

Débrayage rapide

7. Pédale arrière rabattable

- Relâcher la boucle à dégagement rapide.
- Tirez l'accoudoir de la pédale arrière vers le haut jusqu'à ce qu'il puisse être basculé vers l'avant.
- Tirer l'ensemble de la pédale vers l'arrière jusqu'à ce qu'elle puisse être renversée vers le bas.
- Après l'avoir mis en place, fixez l'accoudoir de la pédale dans le clip en plastique.

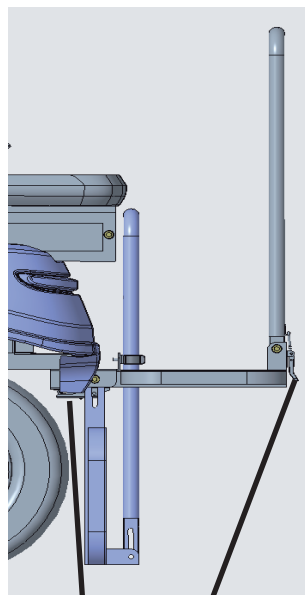

Débrayage rapide

Extension du véhicule

1. Remise à zéro du dossier de siège

- Retourner le siège vers l'arrière jusqu'à ce que le tube carré puisse être inséré dans le tube d'acier;
- Refermez la boucle à l'arrière en toute sécurité.

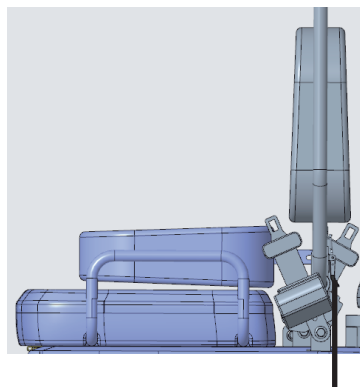

Débrayage rapide

2. Remise à zéro du pare-brise avant

- Basculer l'élément du pare-brise avant vers l'avant;
- Verrouillez et tournez le boulon du plancher.

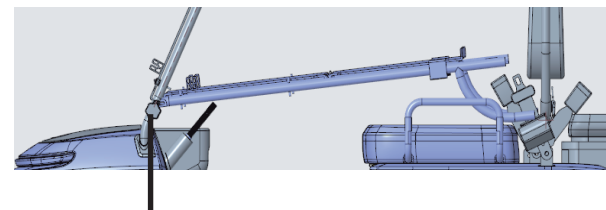

Boulons torsadés à la main

3. Remettre en place le montant derrière le toit

- Faire basculer vers l'arrière le montant vertical situé derrière le toit;
- Verrouillez et tournez le boulon du plancher.

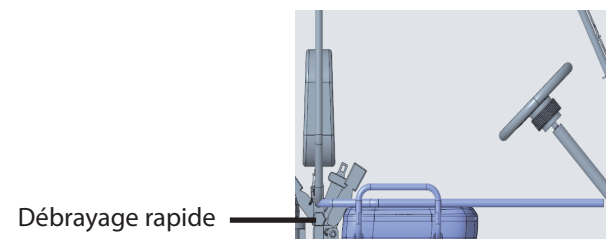

Débrayage rapide

4. Corps étendu

- Appuyer sur le bouton d'allumage du poussoir;
- Une fois l'extension en place, remettez l'interrupteur à poussoir en position médiane;
- Basculez le siège vers l'avant, tournez la poignée de verrouillage de 90° vers la gauche et abaissez le verrou pour vous assurer qu'il est inséré dans le trou de la limite inférieure. Tournez la poignée de verrouillage de 90° vers la droite pour remettre le siège en place.

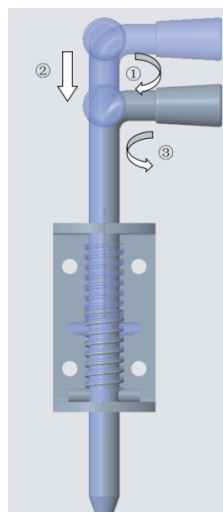

Attention:

Avant de conduire le véhicule, assurez-vous que le boulon de limitation est inséré en place.

5. Installation du toit

- Installer le toit dans la position correspondante;
- Bouclez le dos et retirez-le rapidement.



6. Installation du volant

- Installer le volant sur le montant de direction pour assurer la direction du volant;
- Connecter le câble de l'avertisseur sonore;
- Verrouillez les boulons;
- Installer la protection du montant du volant.



CONTRÔLER AVANT DE CONDUIRE

Liste de contrôle

⚠ Avertissement!

- Il peut être dangereux que votre Golf Carts ne soit pas inspectée et entretenue.
- Le non-respect de la procédure d'inspection avant la conduite peut entraîner une perte de contrôle de Golf Carts et provoquer un accident ou endommager le véhicule.
- Veuillez à vérifier et à confirmer avant de prendre la route.
- Assurez-vous que le véhicule est en bon état de fonctionnement avant de prendre la route.

⚠ Avertissement!

- Il est dangereux de surcharger ce golf cart.
- L'utilisation irresponsable de golf cart, y compris les sauts et autres acrobaties, peut être dangereuse.
- Veuillez attacher correctement votre ceinture de sécurité avant de conduire ou de faire du vélo.

Items du contrôle	Objectif de l'inspection
Volant de direction	•Rotation en douceur •Pas de stagnation ni de relâchement
Pneu	•Pression correcte des pneus •Profondeur de la bande de roulement
Frein	•Pas de fuite de la tuyauterie hydraulique. •Pas d'usure anormale des plaquettes de frein. •La pédale de frein peut revenir à la position normale après la descente.
Accélérateur	•La pédale d'accélérateur peut revenir en position normale after stepped.
Démarrage et arrêt du moteur	•Peut démarrer le kart normale-ment.
Changement de vitesse	•Interrupteur à engrenage flexible
Voyant	•Les phares et les feux de freinage fonctionnent normalement.
Affichage de la puissance	•Affichage normal après le démarrage du véhicule
Alimentation	•L'affichage de la puissance est suffisant.
Situation ordinaire	•Serrer tous les boulons et écrous

CONDUIRE GOLF CARTS

Démarrage

1. Vérifier et confirmer que le commutateur de changement de vitesse du véhicule (①) est au point mort (milieu de la vitesse (N)) et que la pédale de frein de stationnement (②) est en position de stationnement;
2. S'il est à l'état rétracté, veuillez étendre le véhicule à l'usage prévu et insérer le boulon de limite rétractable;
3. S'il y a une bascule, veuillez installer chaque élément de la bascule en place;
4. S'asseoir sur le siège du conducteur et appuyer sur le bouton de démarrage (③) pour mettre le véhicule en marche;
5. Attendez que le voyant de la batterie s'allume.

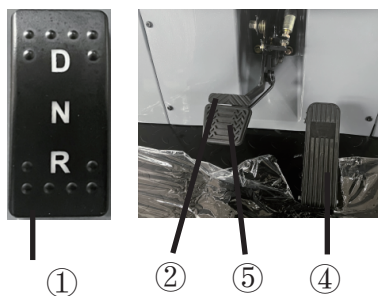

Conduite

1. Après le démarrage du véhicule, appuyez sur l'extrémité supérieure du sélecteur de vitesse (①) pour passer la marche avant "D" et appuyez sur la pédale de frein de stationnement pour desserrer le frein de stationnement;
2. Appuyez sur la pédale d'accélérateur (④) jusqu'à ce que le véhicule se déplace.
3. Conduisez le véhicule lentement jusqu'à ce que vous soyez familiarisé avec ses caractéristiques de conduite.

Arrêter

1. Relâcher la pédale d'accélérateur (④) et appuyer sur la pédale de frein (⑤) jusqu'à ce que le véhicule s'arrête;
2. Appuyez sur la pédale de stationnement (②);
3. Appuyez sur le bouton de démarrage (③) pour éteindre le véhicule ;

⚠ Avertissement!

- Il est dangereux de conduire Golf Cart à une vitesse excessive;
- Une vitesse excessive augmente la probabilité de perte de contrôle du véhicule, ce qui peut entraîner des blessures graves, voire mortelles ;
- Conduisez toujours à une vitesse adaptée au terrain, à la visibilité, aux conditions d'utilisation, aux compétences et à l'expérience du conducteur, et assurez-vous de bien comprendre le terrain avant de prendre la route.

CHARGE

Méthode de chargement et précautions

1. Ouvrez le couvercle du port de charge, alignez la direction et connectez la fiche du cordon d'alimentation à la prise de charge.
2. Branchez la fiche à l'autre extrémité du cordon d'alimentation sur une prise de courant domestique de 110V.
3. Lorsque le pistolet de chargement fonctionne, l'indicateur de chargement sur le PAD s'allume. Lorsque la batterie est complètement chargée, le pistolet de chargement cesse de fonctionner et l'indicateur de chargement s'éteint.
4. Après la charge, débranchez la prise reliée à l'alimentation électrique domestique de 110V. Débranchez ensuite la fiche reliée à la prise de charge de la voiture. Remettez le couvercle du port de charge dans sa position d'origine.

Spécifications de sécurité pour la charge

1. La tension d'alimentation standard pour le chargement est de 110V. La prise de charge doit être installée par un électricien professionnel. Si elle est installée à l'extérieur, assurez-vous que la ligne de charge et le pistolet de charge sont résistants à l'humidité et à l'eau afin d'éviter les fuites de courant.
2. Veuillez utiliser une ligne dédiée pour recharger le véhicule, c'est-à-dire une ligne dédiée à la charge qui sort de la prise de courant standard de la maison ou de l'unité.
3. Le temps de charge de l'énergie électrique de la batterie du véhicule est d'environ 8 heures (110V). Le temps de charge de la batterie varie en fonction de la puissance de charge, de la puissance restante, de la durée d'utilisation du véhicule, de la température ambiante et d'autres conditions.

Entretien de la batterie

1. La batterie d'alimentation utilisée dans ce modèle est composée de batteries lithium-ion connectées en série.
2. Temps de charge : environ 8 heures (110V).
3. Entretien la batterie d'alimentation au moins une fois par mois (à pleine charge).

ATTENTION:

1. Le lieu de chargement doit être un endroit doté de moyens de lutte contre l'incendie et d'une bonne ventilation. En même temps, il est interdit de fumer ou de stocker de l'électricité sur le lieu de chargement. Il est interdit de charger l'appareil à un endroit où des produits inflammables sont empilés.
2. Si les conditions anormales sont constatées à chaque point de connexion de la ligne électrique, il convient de les réparer ou de les remplacer à temps afin d'éviter tout mauvais contact et toute étincelle électrique.
3. Lors du chargement, les enfants ne sont pas autorisés à jouer à proximité.
4. Il est interdit d'utiliser cette série de batteries en série ou en parallèle avec d'autres modèles ou types de batteries. En cas d'anomalie du pack, la situation du technicien professionnel de la batterie doit être notifiée à temps pour inspection. Pour éviter tout danger, il est interdit de démonter la batterie au lithium sans autorisation.
5. En cas de fumée, d'odeur ou d'étincelle pendant la charge, coupez immédiatement l'alimentation électrique et contactez le service après-vente local.

Stockage

Si le véhicule utilitaire électrique reste inutilisé pendant une longue période, il doit être stocké et entretenu correctement.

1. Nettoyez soigneusement les Golf Carts, puis enduisez les parties plastiques et peintes de cire non abrasive.

Attention:

Lors du nettoyage, veillez à ne pas laver directement à l'eau la batterie d'alimentation, les appareils électriques, les câbles haute et basse tension et leurs connecteurs.

Maintenir la pression des pneus à un niveau normal

Si possible, le véhicule utilitaire électrique peut être garé dans la remise ou le garage pour éviter la poussière et l'eau. Si le véhicule utilitaire électrique doit être stocké à l'extérieur, veuillez le recouvrir d'une bonne housse imperméable.

Élimination des batteries usagées

Les batteries usagées doivent être mises au rebut conformément aux dispositions légales locales.

Pièces détachées après-vente

Si vous devez acheter des accessoires, veillez à acheter des accessoires authentiques auprès de canaux légitimes. Nous ne pouvons pas confirmer la qualité, la sécurité et l'applicabilité des accessoires du marché. L'achat d'accessoires inappropriés peut entraîner un fonctionnement anormal du véhicule et provoquer des dommages au véhicule et des blessures. Si vous avez des questions, veuillez contacter votre distributeur local.

PARAMÈTRES TECHNIQUES

Item		QK4838GA
Dimension	Longueur	mm 2275
	Largeur	mm 912
	Hauteur	mm 1780
	Empattement	mm 1127~1427
	Piste avant	mm 715
	Piste arrière	mm 715
	Garde au sol minimale	mm 130
Poids à vide		kg 210
Masse maximale de la roue		kg 390
Carrossage de la roue avant		mm
Vitesse maximale		km/h 15
Pente d'escalade		° 20
Type de conduite		kw 40
Couple maximal du système		Moteur arrière Propulsion arrière
Pneu	Avant	16x7.5_14
	Arrière	16x7.5_14
Type de frein	Avant	-
	Arrière	Disque
Type de suspension	Avant	Suspension indépendante à double triangulation
	Arrière	Dirige intégrée
Type d'engrenage de direction		-

PLAQUE SIGNALÉTIQUE DU VÉHICULE



Le numéro d'identification du véhicule (VIN) est nécessaire pour obtenir des pièces détachées, l'aide d'un centre de service ou l'enregistrement de votre Golf Carts.

La plaque signalétique (1) est située sur le côté de la poutre principale gauche du châssis avant.

USER
MANUAL